

## NDA-5080-CMB Scatola installazione angol. 45°, 110mm



- ▶ Facilità di installazione
- ▶ Struttura resistente
- ▶ Finitura anti-intemperie per preservare l'aspetto estetico

Le staffe e gli accessori per telecamere modulari sono una serie di staffe, adattatori di montaggio, piastre interfaccia pendenti e cabinet di sorveglianza che possono essere utilizzati con una vasta gamma di telecamere Bosch. Gli accessori sono facili da installare e possono essere combinati per semplificare l'installazione in molteplici luoghi conservando aspetto e praticità.

### Funzioni

La scatola per installazione angolare è concepita per l'uso con le telecamere FLEXIDOME IP micro 3000i e FLEXIDOME IP micro 3000i - outdoor.

### Certificazioni ed autorizzazioni

#### Specifiche ambientali

Atmosfera salina	IEC60068-2-52
Vibrazione	NEMA TS2
Resistenza agli urti	IEC60068-2-27
Impatto	IK10

### Note di installazione/configurazione

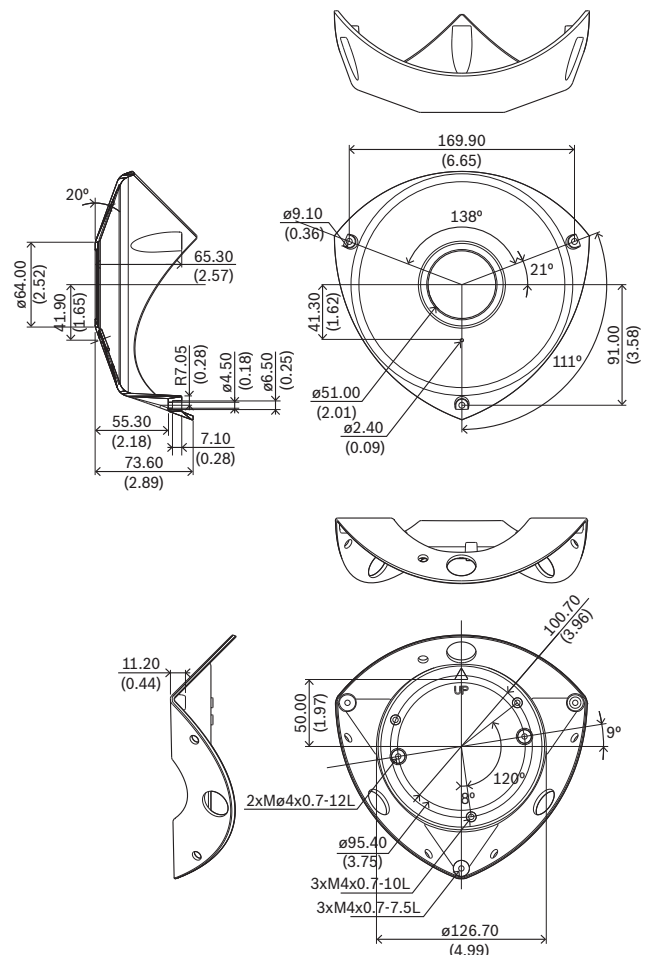

Dimensioni in mm

## Componenti inclusi

Quantità	Componente
1	Coperchio superiore
1	Coperchio inferiore
2	Distanziatore
3	Vite M4 x 8L T20
1	Guida all'installazione rapida

## Specifiche tecniche

### Caratteristiche meccaniche

Dimensioni (A x L x P) (mm)	124.50 mm x 192.50 mm x 72.3 mm
Dimensioni (A x L x P) (in)	4.90 in. x 7.58 in. x 2.85 in.
Peso (g)	634 g
Peso (lb)	1.40 lb
Materiale	Alluminio
Codice colore	RAL 9003 Bianco segnale

## Informazioni per l'ordinazione

### **NDA-5080-CMB Scatola installazione angol. 45°, 110mm**

Scatola per installazione angolare per telecamere dome, angolo di inclinazione a 45 gradi, 110 mm

Numero ordine **NDA-5080-CMB | F.01U.394.007**

#### Rappresentato da:

**Europe, Middle East, Africa:**  
Bosch Security Systems B.V.  
P.O. Box 80002  
5600 JB Eindhoven, The Netherlands  
Phone: + 31 40 2577 284  
[www.boschsecurity.com/xc/en/contact/](http://www.boschsecurity.com/xc/en/contact/)  
[www.boschsecurity.com](http://www.boschsecurity.com)

**Germany:**  
Bosch Sicherheitssysteme GmbH  
Robert-Bosch-Ring 5  
85630 Grasbrunn  
Tel.: +49 (0)89 6290 0  
Fax: +49 (0)89 6290 1020  
[de.securitysystems@bosch.com](mailto:de.securitysystems@bosch.com)  
[www.boschsecurity.com](http://www.boschsecurity.com)