

NDA-U-PMAS Adattatore per montaggio a palo piccolo



Questo adattatore consente l'installazione a parete da interno/da esterno su un palo in grado di sostenere il peso totale dell'apparecchiatura installata (massimo 9 kg). Il diametro dell'asta varia da 76 mm a 381 mm.

Funzioni

Adattatore per installazione su palo

Adattatore compatto per montaggio su palo per l'installazione diretta di staffa per montaggio pendente a parete.

Combinazioni di accessori universali

Fornisce una soluzione affidabile e sicura per il montaggio di telecamere insieme ai seguenti accessori.

- NDA-U-WMT Staffa pendente muro
- NDA-U-PSMB SMB per installazione pendente a parete/ a soffitto

- ▶ Adattatore compatto per montaggio su palo per l'installazione diretta di staffa per montaggio pendente a parete Bosch
- ▶ Design modulare per un'installazione semplice e rapida
- ▶ Design antivandalismo per uso interno ed esterno.
- ▶ Finitura anti-intemperie per preservare l'aspetto estetico

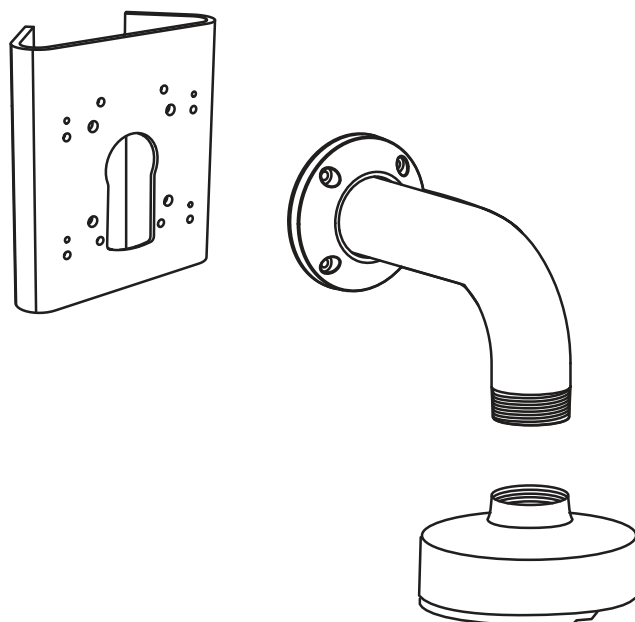

Informazioni normative

Specifiche ambientali

Atmosfera salina	IEC60068-2-52
Vibrazione	NEMA TS2
Resistenza agli urti	IEC60068-2-27
Impatto	IK10

Note di installazione/configurazione

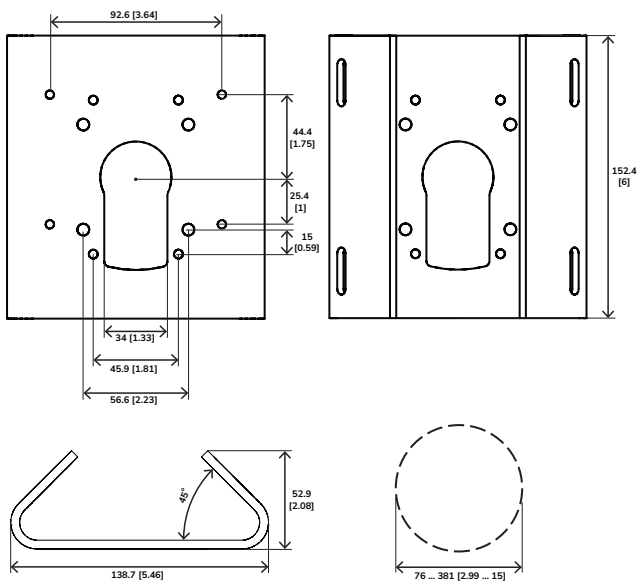

Dimensioni in mm (pollici)

Componenti inclusi

Quantità	Componente
1	Adattatore per installazione su palo, piccolo
4	Vite esagonale M6 x 20 mm
4	Rondella elastica M6
4	Rondella M6
4	Vite a testa ovale scanalata n. 6-32 x 1 pollice
2	Cinghia, inossidabile, lunghezza 5 piedi
2	Fibbia
1	Guida di installazione rapida

Specifiche tecniche

Caratteristiche meccaniche

Dimensioni (L x A)	129 x 152 mm
Peso (g)	508 g
Peso (lb)	1.12 lb
Materiale	Alluminio
Colore (RAL)	RAL 9003 Bianco segnale

Informazioni per l'ordinazione

NDA-U-PMAS Adattatore per montaggio a palo piccolo
 Adattatore per installazione su palo, piccolo
 Adattatore universale per installazione su palo, bianco;
 piccolo.

Numero ordine **NDA-U-PMAS**



<https://www.boschsecurity.com>