

DATASHEET

CSX805 POE

custodia in acciaio inox AISI 316L con alimentazione PoE (IEEE 802.3af-802.3at compliant)

- custodia in acciaio INOX AISI 316L
- grado di protezione IP67
- sistema di apertura a scorrimento
- snodo per orientamento 3° asse
- alimentazione **PoE/PoE+** (802.3af-802.3at compatibile)
- facilità di posizionamento
- ampia gamma di accessori



Custodia in acciaio inox AISI316L con alimentazione PoE

La **CSX805POE** è una custodia stagna cilindrica realizzata interamente in acciaio inox AISI 316L con sistema di alimentazione PoE/PoE+. L'alimentazione della telecamera IP, del riscaldamento ed eventualmente della ventilazione viene gestita direttamente dal circuito interno "Smart PoE" (**brevetto italiano**), in questo modo non si ha bisogno di ulteriori fonti di alimentazione esterne. Il trattamento di elettrolucidatura aumenta la resistenza alla corrosione e rende la custodia particolarmente indicata per le installazioni in ambienti marini, industriali o chimici.

Di serie viene fornita con uno snodo realizzato con l'esclusivo sistema messo a punto da Global Proof che consente l'orientamento sul terzo asse, in questo modo si ottiene una regolazione perfetta anche in caso di installazione su di un soffitto a volta o comunque su di una parete non perpendicolare al terreno.

Il peso contenuto consente di installare la custodia anche su brandeggi di piccole dimensioni o con portata ridotta.

Adatta per l'installazione di numerosi modelli di telecamere IP e megapixel in abbinamento con le più svariate ottiche.

DATASHEET

DISEGNI TECNICI

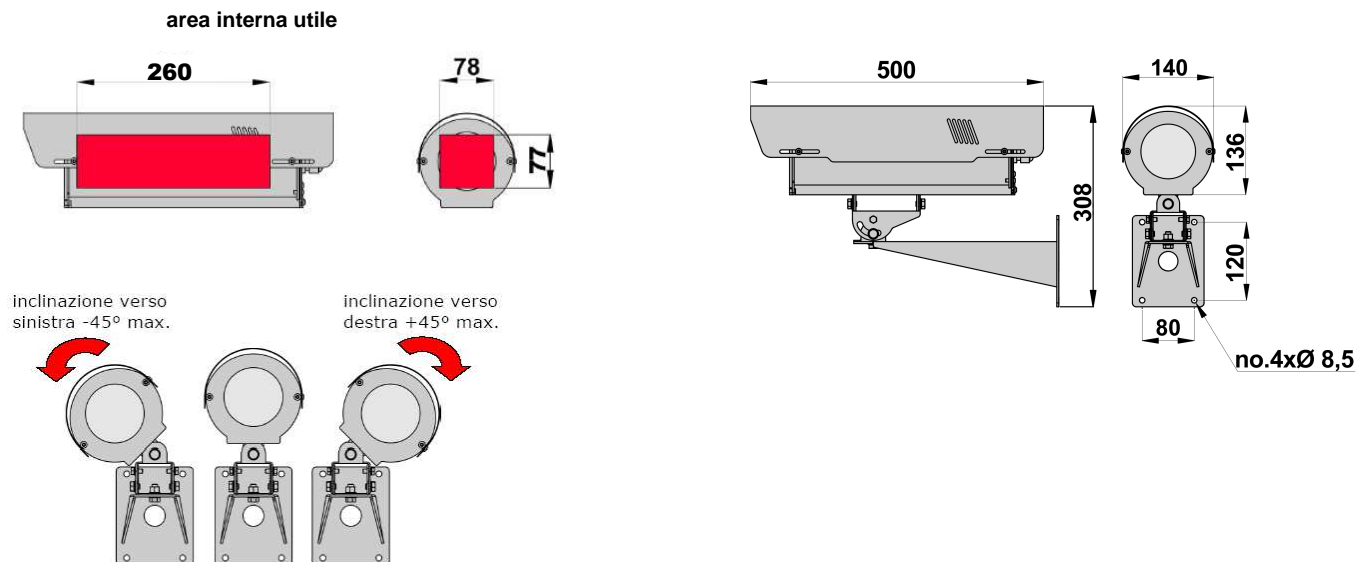

Tutte le dimensioni sono espresse in millimetri

DATI TECNICI

GENERALE

- corpo in acciaio INOX AISI316L
- tettuccio in acciaio INOX AISI316L con ampia possibilità di regolazione
- viteria in acciaio inox A4
- supporto realizzato in acciaio INOX AISI316L
- corpo custodia con apertura a scorrimento
- nr. 1 pressacavo M25
- riscaldamento termostato
- ampia gamma di accessori a complemento
- manuale di montaggio incluso
- secondo direttive RoHS

DATI ELETTRICI

- riscaldamento termostato
potenza max. 5W
t on +15°C t off +22°C (+/- 3°C)
- ventilazione termostata
potenza max. 1W
t on 37°C t off 27°C +/- 3°C

DATI MECCANICI

- spazio interno utile 78x77mm.(BxH) o Ø 95
- lunghezza utile: 260mm
- finestra in vetro temprato
- grado di protezione IP67
- per installazioni esterno/interno
- temperatura d'esercizio con riscaldamento da -20°C a +60°C
- peso 7 Kg. (nella versione KIT)

ACCESSORI

- VI805** ventilazione interna termostata pre-assemblata
- SNF800** piastra inferiore per montaggio su brandeggio

PRODOTTI ABBINABILI

- SP/C** adattatore da palo in acciaio INOX AISI316L
- SA/C** adattatore ad angolo in acciaio INOX AISI316L
- STS800** piastra adattatrice per montaggio a soffitto

modello	peso unitario (Kg.)	dimensioni imballo (cm.) WxHxL	peso prodotto imballato (Kg.)
CSX805POE + ST800	7,0 tot.	19,0 x 15,0 x 46,0 + 19,0 x 15,0 x 46,0	7,40 (tot.)